



**TERMO DE REFERÊNCIA 009/2023<sup>1</sup> - PRESTAÇÃO DE SERVIÇOS TÉCNICOS DA REFORMA NA UTI PEDIÁTRICA - HOSPITAL MUNICIPAL DE SALVADOR – Contrato de Gestão nº 018/2018, conforme processo 13.279/2017, chamamento público 001/2017.**

**1. OBJETO DA CONTRATAÇÃO:**

**1.1.** Execução de serviços civis por empresa especializada para a realização de reforma na unidade de terapia intensiva (UTI) Pediátrica do Hospital Municipal de Salvador (HMS), localizado na Rua Vereador Zezéu Ribeiro, S/N, Boca Da Mata – Distrito Sanitário de Cajazeiras, Salvador/BA – CEP 41345-100, conforme escopo, condições, quantidades e exigências estabelecidas neste instrumento.

**2. JUSTIFICATIVA PARA A CONTRATAÇÃO:**

**2.1.** A presente contratação se justifica em razão da necessidade da realização dos serviços civis previstos na reforma da UTI Pediátrica, por meio da seleção da melhor proposta, com base nos princípios administrativos da publicidade, moralidade, impessoalidade e eficiência, bem como em critérios técnicos, para a contratação de serviços destinados às atividades do Hospital Municipal de Salvador, administrado pela Contratante, conforme Processo 13.279/2017, Chamamento Público 001/2017 e Contrato 018/2018 da Secretaria Municipal de Saúde.

**3. ESPECIFICAÇÕES DO OBJETO:**

**3.1.** A presente contratação está relacionada a prestação de serviços civis na UTI Pediátrica, contemplando a execução de isolamentos apropriados das áreas de intervenção, demolições e recomposições em parede de drywall, instalações diversas, pintura e aplicação de demais acabamentos para a reforma e revitalização dos diversos ambientes constituintes da unidade, bem como garantia do conforto, bem-estar das equipes e pacientes inseridos nos mesmos, serviços detalhados na ***Planilha de Quantitativos (Anexo 01)***;

**3.2.** Salienda-se o suporte dessa contratação na referência do artigo 3º da Lei 8.666/93, quanto à conformidade aos princípios da legalidade, da impessoalidade, da moralidade, da igualdade, da publicidade, da probidade administrativa, da vinculação ao instrumento convocatório, do julgamento objetivo e dos que lhes são correlatos;

**3.3.** Principais serviços a serem executados:

ITEM	DESCRIÇÃO/ESPECIFICAÇÕES
01	Fornecimento e instalação de tapumes em divisórias navais do tipo Eucatex ou similar técnico, na cor branca, com aplicação de fita adesiva nas juntas e encontros entre a parede existente e piso, de modo a garantir a vedação completa do mesmo e reduzir o risco de contaminação de outras áreas com materiais em suspensão advindos das atividades decorrentes da reforma;
02	Fornecimento e instalação de protetor de piso, composto por camada de papel laminado e plástico bolha de alta resistência, a ser aplicado em todo o piso vinílico UTI

<sup>1</sup>Este Termo de Referência – TR está contemplado em regulamento próprio da Contratante que contém as regras e procedimentos que serão adotados para contratação de obras e serviços, bem como para compra, alienação e locação de bens móveis e imóveis para o Hospital Municipal de Salvador sob sua administração, nos termos do contrato de gestão próprio.

Este Termo de Referência **não dispensará a celebração do futuro contrato** e permanecerá disponível na internet, no site da Santa Casa de Misericórdia da Bahia, qualificada como Organização Social contratada para o Planejamento da Gestão, da Operacionalização e Execução das ações e serviços de saúde do Hospital Municipal de Salvador



	Pediátrica;
<b>ITEM</b>	<b>DESCRIÇÃO/ESPECIFICAÇÕES</b>
03	Tratamento de fissuras e trincas existentes nas paredes internas do sanitário masculino e do DML, com aplicação de massa acrílica elástica não inflamável específica para o tratamento e correção de fissuras e trincas;
04	Demolição de parede em drywall, para passagem de infraestrutura seca e para ajuste de tamanho da nova porta;
05	Execução de instalações hidrossanitário;
06	Execução de instalações elétricas;
07	Execução de instalação de gases, com a instalação régua de gases com 2 pontos de Oxigênio, 2 pontos de Ar Comprimido, 1 ponto de Vácuo, Chamada de Enfermagem e 10 tomadas de 20A, 220 V;
08	Instalação de kit porta pronta semi-oca em madeira com acabamento de resina melamínica na cor branco, folha leve ou média, 120x210 cm de 2 folhas (uma folha de 110 cm e outra folha de 10 cm), alizares em madeira revestidos com película em PVC branco, com visor e com fechadura do tipo alavanca modelo: acess h9, fabricante: IMAB ou similar técnico, conforme <b>“Caderno de especificações e projetos (Anexo 02)”</b> ;
09	Instalação de kit porta pronta semi-oca em madeira com acabamento de resina melamínica na cor branco, folha leve ou média, 110x210 cm de 2 folhas (u uma folha de 80 cm e outra folha de 30 cm), alizares em madeira revestidos com película em PVC branco, com visor e com fechadura do tipo alavanca modelo: acess h9, fabricante: IMAB ou similar técnico, conforme <b>“Caderno de especificações e projetos (Anexo 02)”</b> ;
10	Instalação de kit porta pronta semi-oca em madeira com acabamento de resina melamínica na cor branco, folha leve ou média, 80x210cm, alizares em madeira revestidos com película em PVC branco e com fechadura do tipo alavanca modelo: acess h9, fabricante: IMAB ou similar técnico, conforme <b>“Caderno de especificações e projetos (Anexo 02)”</b> ;
11	Remoção e recomposição da bate maca modelo corrimão, 14 cm de altura, acabamento cinza claro do corredor da unidade. <b>“Caderno de especificações e projetos (Anexo 02)”</b> ;
12	Execução de parede de drywall com a fixação entre a nova estrutura no piso e revestimento de pastilha na parede, feito por cola;
13	Aplicação de selador acrílico a base de água, sem cheiro, aplicado sob alvenaria rebocada e/ou forro em gesso acartonado, uso interno, da marca Suvinil ou similar técnico, com atendimento a norma NBR 11702 – Tintas para a construção civil;
14	Aplicação de massa acrílica em parede de alvenaria e/ou gesso acartonado e forro de gesso acartonado para uso interno, a base de água e sem cheiro, da marca Suvinil ou similar técnico, com atendimento a norma NBR 11702 – Tintas para a construção civil;
15	Aplicação de pintura acrílica na cor Algodão Egípcio, acabamento fosco, para uso interno, a base de água e sem cheiro, da marca Suvinil (código F 100) ou similar técnico, com atendimento a norma NBR 11702 – Tintas para a construção civil, conforme especificação na <b>“Caderno de especificações e projetos (Anexo 02)”</b> ;
16	Instalação da nova régua de gases com 2 pontos de Oxigênio, 2 pontos de Ar comprimido e 1 ponto de Vácuo. <b>“Caderno de especificações e projetos (Anexo 02)”</b> ;
17	Instalação de Rodapé em piso vinílico manta homogêneo, Linha Afinity Matte Grey. <b>“Caderno de especificações e projetos (Anexo 02)”</b> ;

<b>ITEM</b>	<b>DESCRIÇÃO/ESPECIFICAÇÕES</b>
-------------	---------------------------------



18	Garantir a realização de limpeza diária da obra, com descarte de material em local acordado previamente e destinado para os resíduos de obra, atentando-se para as características do ambiente hospitalar e a circulação de resíduos acondicionados de forma adequada. A limpeza fina deverá compor a etapa final da obra e o descarte deve ser garantido em local licenciado com a emissão do Manifesto de Transporte de Resíduos (MTR);
19	Todos os materiais, mão de obra, insumos, equipamentos e ferramentas necessárias para a execução dos serviços contratados, inclusive andaimes, devem ser assegurados por meio das normas técnicas vigentes e compatíveis com o tipo de estrutura aplicada na edificação e condições do ambiente em que a mesma se encontra. Em consonância com a especificação técnica disponibilizada neste termo;
20	Salienta-se que todas as mobilizações e/ou desmobilizações de equipamentos, ferramentas, materiais, elementos existentes e componentes da edificação, que se fizerem necessários para a garantia da execução dos serviços contratados, deverão ter seus custos considerados na proposta apresentada;
21	Não serão aceitas solicitações posteriores de incremento de escopo ou insumos, decorrentes de levantamentos de quantitativos ou definições de escopo faltantes. Ressalta-se ainda que todos os equipamentos de proteção individual e coletivos a serem aplicados para a execução dos serviços contratados são de responsabilidade da empresa contratada;
22	A prestação dos serviços inclui mobilização, desmobilização, execução de todos os serviços civis previstos nesse termo de referência com o fornecimento de todos os insumos e mão de obra necessários para a sua entrega efetiva;
23	Em anexo são apresentados os projetos de referência para essa intervenção, bem como a planilha com os quantitativos, devendo-se, entretanto, considerar a necessidade de inspeção <i>in loco</i> da unidade cujos serviços e encontra previsto, bem como do levantamento para a validação final das quantidades, ambientes e escopo.

#### 4. DA FORMA DE EXECUÇÃO DOS SERVIÇOS:

- 4.1. Os Serviços serão executados, no Hospital Municipal de Salvador, localizado Rua Vereador Zezéu Ribeiro, S/N, Boca Da Mata – Distrito Sanitário de Cajazeiras, Salvador/BA – CEP 41345-100, de segunda a sexta-feira das 7 às 17 h e nos sábados das 7 às 16 h;
- 4.2. A CONTRATADA deverá disponibilizar todos os materiais, equipamentos e a mão de obra necessária, devidamente qualificada e especializada, para a realização dos serviços objeto deste Termo de Referência, observadas todas as normas trabalhistas aplicáveis;
- 4.3. Todos os EPI's necessários para a prestação do serviço são de responsabilidade da CONTRATADA e serão recomendados pelo serviço de Segurança do Trabalho da CONTRATANTE mediante realização de análise de risco;
- 4.4. É necessário a realização pela empresa de uma visita técnica ao local antes da apresentação da proposta. Para realização da visita técnica será necessário o agendamento prévio junto à Gerência de Infraestrutura da Santa Casa de Misericórdia da Bahia, de segunda a sexta-feira, das 9 às 16 h, através do telefone (71) 3202-3536 / Cel. (71) 99224-2136 – Hudson Almeida ou e-mail: hudson.almeida@santacasaba.org.br.

#### 5. DAS PREMISSAS NECESSÁRIAS AO CONTRATO DE EXECUÇÃO E DA VIGÊNCIA:

- 5.1. Cabe a CONTRATADA fazer antecipadamente, com a devida atenção, minucioso estudo, verificação e comparação de todos os projetos fornecidos, especificações e demais componentes



integrantes da documentação técnica fornecida pelo CONTRATANTE para a execução dos serviços, atentando-se às interferências existentes no local;

- 5.2. Salientar que a execução dos serviços indicados no presente termo de referência e de seus elementos é de responsabilidade da CONTRATADA, devendo tomar os devidos cuidados necessários para a proteção das estruturas existentes e áreas de circulação do hospital;
- 5.3. Antes do início dos serviços, a CONTRATADA apresentará à Fiscalização, para análise e aprovação 01 (uma) via da ART do serviço em nome do Responsável Técnico, devidamente paga e registrada junto ao CREA;
- 5.4. O contrato celebrado com a CONTRATANTE para a prestação dos serviços objeto deste termo terá o prazo de vigência até a data que for assinado por ambas as partes o Termo de Conclusão Definitivo dos Serviços;
- 5.5. O contrato de prestação de serviços celebrado também poderá ser rescindido, automaticamente, sem ônus para a CONTRATANTE, na data em que se verificar a rescisão do contrato de gestão celebrado entre esta e a Prefeitura de Salvador, para a administração do Hospital Municipal, bem como nas hipóteses de descumprimento de quaisquer de suas cláusulas, sem prejuízo, neste caso, das penalidades legais e contratuais cabíveis.

## **6. DA FISCALIZAÇÃO:**

- 6.1. A CONTRATANTE manterá a seu critério exclusivo, desde o início dos serviços até o seu recebimento definitivo, uma equipe de Fiscalização constituída por profissionais que considerar necessários ao acompanhamento e controle dos trabalhos;
- 6.2. A CONTRATADA deverá facilitar, por todos os meios ao seu alcance, a ampla ação da Fiscalização, permitindo o acesso aos serviços em execução, bem como atendendo prontamente às solicitações que lhe forem efetuadas.

## **7. DAS OBRIGAÇÕES DA CONTRATADA:**

- 7.1. A CONTRATADA deve cumprir todas as obrigações constantes da sua proposta, assumindo de forma direta e exclusiva os riscos e as despesas decorrentes da boa e perfeita execução do objeto;
- 7.2. Executar os serviços conforme especificações, prazo e local constantes neste Termo de Referência;
- 7.3. Responsabilizar-se pelos vícios e danos decorrentes do objeto, de acordo com a legislação em vigor;
- 7.4. Considera-se que a empresa a ser contratada tem qualificação técnica e comprovada capacidade para a execução dos serviços objeto do presente contrato, não sendo aceita qualquer alegação, durante a execução do contrato, da incapacidade para a execução;
- 7.5. Comunicar à CONTRATANTE, no prazo máximo de 24 horas, os motivos que impossibilitem o cumprimento dos serviços, com a devida comprovação;
- 7.6. Não subcontratar os serviços salvo se houver anuência prévia e expressa da CONTRATANTE;
- 7.7. Ser responsável por todos os profissionais prestadores e suas respectivas ferramentas utilizadas;
- 7.8. Substituir e reparar, no prazo máximo de 24 horas os defeitos que der causa, quando da execução do objeto ou se necessário um prazo maior do item parado, disponibilizar outro para utilização da CONTRATANTE;
- 7.9. Assinar a declaração dando ciência do Código de Conduta da CONTRATANTE.

## **8. DAS OBRIGAÇÕES DA CONTRATANTE:**

- 8.1. Receber o objeto nas condições estabelecidas neste Termo de Referência;



- 8.2. Comunicar à CONTRATADA, por escrito, sobre imperfeições, falhas ou irregularidades verificadas na execução do objeto, para que seja reparado ou corrigido;
- 8.3. Acompanhar e fiscalizar o cumprimento das obrigações da CONTRATADA, através de comissão/profissional especialmente designado;
- 8.4. Efetuar o pagamento à CONTRATADA no valor correspondente à execução dos serviços, no prazo e forma estabelecidos neste Termo de Referência e nas condições previstas no respectivo contrato celebrado com a CONTRATANTE.

## 9. DA PROPOSTA:

- 9.1. Os preços ofertados pelas empresas interessadas em participar do processo deverão ser expressos em reais (R\$), englobar todas as despesas e taxas, e serem encaminhados impreterivelmente, até às 18h do dia 10/03/2023, no seguinte endereço eletrônico [propostas.hms@santacasaba.org.br](mailto:propostas.hms@santacasaba.org.br), acompanhados do Cadastro Nacional de Pessoa Jurídica – CNPJ; a Certidão Conjunta Negativa de Débitos Relativos aos Tributos Federais e à Dívida Ativa da União; as Certidões de Regularidade com as Fazendas Estadual e Municipal; e o Certificado de Regularidade do FGTS – CRF.

## 10. DO PAGAMENTO:

- 10.1. A CONTRATADA emitirá as respectivas Notas Fiscais, nelas devendo constar, obrigatoriamente, os serviços discriminados e quantificados, o número do contrato, a informação das retenções tributárias acaso existentes, a opção pela forma de sua tributação, bem como os dados da conta bancária sob sua titularidade onde deverão ser efetuados os pagamentos.

O pagamento do valor fixado, será efetuado pela CONTRATANTE da seguinte forma:

Protocolo NF	Do dia 1º ao dia 10 do mesmo mês de emissão
Pagamento	Dia 10 do mês de subsequente
Protocolo NF	Do dia 11 ao dia 20 do mesmo mês de emissão
Pagamento	Dia 20 do mês de subsequente
Protocolo NF	Do dia 21 ao dia 31 do mesmo mês de emissão
Pagamento	Dia 30 do mês subsequente

## 11. CRITÉRIO DE JULGAMENTO DAS PROPOSTAS:

- 11.1. O Objeto será executado segundo o regime de Empreitada por Preço Global. Será declarada vencedora, a empresa que apresentar o menor preço global e que atender as especificações técnicas.

Salvador/BA, 28 de fevereiro de 2023.

Gerência Administrativa Financeira – HMS  
Hospital Municipal de Salvador

Diretoria Geral – HMS  
Hospital Municipal de Salvador

Superintendência de Saúde  
Santa Casa de Misericórdia da Bahia





## ANEXO 1

Obra  
Reforma da UTI Pediátrica

### Orçamento Sintético

Item	Descrição	Und	Quant.
<b>1</b>	<b>UTI Pediátrica</b>		
<b>1.1</b>	<b>LEITOS COMPARTILHADOS</b>		
<b>1.1.1</b>	<b>SERVIÇO PRELIMINAR</b>		
1.1.1.1	Remoção de lavatório	un	1
1.1.1.2	REMOÇÃO DE METAIS COMUNS (CONDUÍTE, SIFÃO, REGISTRO, TORNEIRAS)	U	4
1.1.1.3	REMOÇÃO DE PORTAS, DE FORMA MANUAL, COM REAPROVEITAMENTO.	m²	2,52
1.1.1.4	Remoção de rejuntamento flexível em revestimento de 33,5 X 0,58 m com junta de 2 mm	m²	3,24
1.1.1.5	RASGOS EM DRY WALL	m	42
<b>1.1.2</b>	<b>PAREDES E DIVISÓRIAS</b>		
1.1.2.2	MODELO TRILHO (FIXAÇÃO NO FORRO REMOVÍVEL), ACABAMENTO BEGE CAMELEO MARCA LM BROTHERS OU SIMILAR)	m	2,4
1.1.2.3	PAREDE COM PLACAS DE GESSO ACARTONADO (DRYWALL), PARA USO INTERNO, COM UMA FACE SIMPLES E ESTRUTURA METÁLICA COM GUIAS SIMPLES, COM VÁOS. AF_06/2017_PS	m²	6,3
<b>1.1.3</b>	<b>ACABAMENTOS E REVESTIMENTOS</b>		
1.1.3.1	APLICAÇÃO E LIXAMENTO DE MASSA LÁTEX EM PAREDES, DUAS DEMÃOS. AF 06/2014	m²	15,01
1.1.3.1	APLICAÇÃO DE FUNDO SELADOR ACRÍLICO EM PAREDES, UMA DEMÃO. AF 06/2014	m²	6,3
1.1.3.2	APLICAÇÃO MANUAL DE PINTURA COM TINTA LÁTEX ACRÍLICA EM PAREDES, DUAS DEMÃOS. AF 06/2014	m²	126,51
1.1.3.3	Rejuntamento de revestimentos cerâmicos 30cm x 60cm - Rev 01_05/2022	m²	3,24
<b>1.1.4</b>	<b>INSTALAÇÕES HIDRÁULICAS</b>		
1.1.4.1	Fornecimento e instalação Torneira de Mesa para Lavatório Decamatic Conforto Cromado - Deca (1173.C.CONF.H2O)	un	1
1.1.4.2	PONTO DE CONSUMO TERMINAL DE ÁGUA FRIA (SUBRAMAL) COM TUBULAÇÃO DE PVC, DN 25 MM, INSTALADO EM RAMAL DE ÁGUA, INCLUSOS RASGO E CHUMBAMENTO EM ALVENARIA. AF_12/2014	UN	1
1.1.4.3	Ponto de esgoto com tubo de pvc rígido soldável de Ø 40 mm (lavatórios, mictórios, ralos sifonados, etc...)	un	1
<b>1.1.5</b>	<b>ESQUADRIA</b>		
1.1.5.1	KIT DE PORTA-PRONTA DE MADEIRA EM ACABAMENTO MELAMÍNICO BRANCO, FOLHA LEVE OU MÉDIA, 120X210, COM VISOR, FIXAÇÃO COM PREENCHIMENTO TOTAL DE ESPUMA EXPANSIVA - FORNECIMENTO E INSTALAÇÃO. AF 12/2019	UN	1
<b>1.1.6</b>	<b>INSTALAÇÕES ESPECIAIS</b>		
1.1.6.1	FORNECIMENTO E INSTALAÇÃO DE RÉGUA DE GASES COM 2 PONTOS DE OXIGÊNIO. 2 PONTOS DE AR COMPRIMIDO. 1 PONTO DE VÁCUO. 8	UND	2
<b>1.2</b>	<b>LEITO ISOLADO 01</b>		
<b>1.2.1</b>	<b>SERVIÇO PRELIMINAR</b>		
1.2.1.1	REMOÇÃO DE CHAPAS E PERFIS DE DRYWALL, DE FORMA MANUAL, SEM REAPROVEITAMENTO. AF 12/2017	m²	0,74
1.2.1.2	REMOÇÃO DE METAIS COMUNS (CONDUÍTE, SIFÃO, REGISTRO, TORNEIRAS)	U	1
1.2.1.3	REMOÇÃO DE PORTAS, DE FORMA MANUAL, COM REAPROVEITAMENTO.	m²	1,68
1.2.1.4	RASGOS EM DRY WALL	m	18,3
<b>1.2.2</b>	<b>PAREDE E DIVISÓRIA</b>		
1.2.2.1	PAREDE COM PLACAS DE GESSO ACARTONADO (DRYWALL), PARA USO INTERNO, COM UMA FACE SIMPLES E ESTRUTURA METÁLICA COM GUIAS SIMPLES, COM VÁOS. AF_06/2017_PS	m²	2,52



<b>1.2.3</b>	<b>ACABAMENTOS E REVESTIMENTOS</b>		
1.2.3.1	APLICAÇÃO E LIXAMENTO DE MASSA LÁTEX EM PAREDES, DUAS DEMÃOS. AF_06/2014	m²	6,98
1.2.3.1	APLICAÇÃO DE FUNDO SELADOR ACRÍLICO EM PAREDES, UMA DEMÃO. AF_06/2014	m²	2,52
1.2.3.2	APLICAÇÃO MANUAL DE PINTURA COM TINTA LÁTEX ACRÍLICA EM PAREDES, DUAS DEMÃOS. AF_06/2014	m²	35,67
<b>1.2.4</b>	<b>INSTALAÇÕES HIDRAULICAS</b>		
1.2.4.1	Fornecimento e instalação Torneira de Mesa para Lavatório Decamatic Conforto Cromado - Deca (1173.C.CONF.H2O)	un	1
<b>1.2.5</b>	<b>ESQUADRIAS</b>		
1.2.5.1	KIT DE PORTA-PRONTA DE MADEIRA EM ACABAMENTO MELAMÍNICO BRANCO, FOLHA LEVE OU MÉDIA, 110X210, COM VISOR, FIXAÇÃO COM PREENCHIMENTO TOTAL DE ESPUMA EXPANSIVA - FORNECIMENTO E INSTALAÇÃO. AF_12/2019	UN	1
<b>1.2.6</b>	<b>INSTALAÇÕES ESPECIAIS</b>		
1.2.6.1	FORNECIMENTO E INSTALAÇÃO DE RÉGUA DE GASES COM 2 PONTOS DE OXIGÊNIO. 2 PONTOS DE AR COMPRIMIDO. 1 PONTO DE VÁCUO. 8	UND	1
<b>1.3</b>	<b>LEITO ISOLADO 02</b>		
<b>1.3.1</b>	<b>SERVIÇO PRELIMINAR</b>		
1.3.1.1	REMOÇÃO DE CHAPAS E PERFS DE DRYWALL, DE FORMA MANUAL, SEM REAPROVEITAMENTO. AF_12/2017	m²	0,74
1.3.1.2	REMOÇÃO DE METAIS COMUNS (CONDUÍTE, SIFÃO, REGISTRO, TORNEIRAS)	U	1
1.3.1.3	REMOÇÃO DE PORTAS, DE FORMA MANUAL, COM REAPROVEITAMENTO.	m²	1,68
1.3.1.4	RASGOS EM DRY WALL	m	16,8
<b>1.3.2</b>	<b>PAREDE E DIVISÓRIA</b>		
1.3.2.1	PAREDE COM PLACAS DE GESSO ACARTONADO (DRYWALL), PARA USO INTERNO, COM UMA FACE SIMPLES E ESTRUTURA METÁLICA COM GUIAS SIMPLES, COM VÃOS. AF_06/2017_PS	m²	2,52
<b>1.3.3</b>	<b>ACABAMENTOS E REVESTIMENTOS</b>		
1.3.3.1	APLICAÇÃO E LIXAMENTO DE MASSA LÁTEX EM PAREDES, DUAS DEMÃOS. AF_06/2014	m²	6,4
1.3.3.1	APLICAÇÃO DE FUNDO SELADOR ACRÍLICO EM PAREDES, UMA DEMÃO. AF_06/2014	m²	2,52
1.3.3.2	APLICAÇÃO MANUAL DE PINTURA COM TINTA LÁTEX ACRÍLICA EM PAREDES, DUAS DEMÃOS. AF_06/2014	m²	31
<b>1.3.4</b>	<b>INSTALAÇÕES HIDRAULICAS</b>		
1.3.4.1	Fornecimento e instalação Torneira de Mesa para Lavatório Decamatic Conforto Cromado - Deca (1173.C.CONF.H2O)	un	1
<b>1.3.5</b>	<b>ESQUADRIA</b>		
1.3.5.1	KIT DE PORTA-PRONTA DE MADEIRA EM ACABAMENTO MELAMÍNICO BRANCO, FOLHA LEVE OU MÉDIA, 110X210, COM VISOR, FIXAÇÃO COM PREENCHIMENTO TOTAL DE ESPUMA EXPANSIVA - FORNECIMENTO E INSTALAÇÃO. AF_12/2019	UN	1
<b>1.3.6</b>	<b>INSTALAÇÕES ESPECIAIS</b>		
1.3.6.1	FORNECIMENTO E INSTALAÇÃO DE RÉGUA DE GASES COM 2 PONTOS DE OXIGÊNIO. 2 PONTOS DE AR COMPRIMIDO. 1 PONTO DE VÁCUO. 8	UND	1
<b>1.4</b>	<b>CIRCULAÇÃO ALA PEDIÁTRICA</b>		
<b>1.4.1</b>	<b>SERVIÇO PRELIMINAR</b>		
1.4.1.1	INSTALAÇÃO DE REFORÇO METÁLICO EM PAREDE DRYWALL. AF_06/2017	M	5,8
1.4.1.2	Remoção de bate maca	M	7,15
1.4.1.3	RASGOS EM DRY WALL	m	13,1
<b>1.4.2</b>	<b>PAREDE E DIVISÓRIA</b>		
1.4.2.1	PAREDE COM PLACAS DE GESSO ACARTONADO (DRYWALL), PARA USO INTERNO, COM UMA FACE SIMPLES E ESTRUTURA METÁLICA COM GUIAS SIMPLES, COM VÃOS. AF_06/2017_PS	m²	1,97



<b>1.4.3</b>	<b>ACABAMENTOS E REVESTIMENTOS</b>		
1.4.3.1	APLICAÇÃO E LIXAMENTO DE MASSA LÁTEX EM PAREDES, DUAS DEMÃOS. AF_06/2014	m²	9,07
1.4.3.1	APLICAÇÃO DE FUNDO SELADOR ACRÍLICO EM PAREDES, UMA DEMÃO. AF_06/2014	m²	1,97
1.4.3.2	APLICAÇÃO MANUAL DE PINTURA COM TINTA LÁTEX ACRÍLICA EM PAREDES, DUAS DEMÃOS. AF_06/2014	m²	56,85
1.4.3.3	Fornecimento e instalação de bate maca modelo corrimão, 14cm de altura, acabamento cinza clar	M	7,15
<b>1.4.4</b>	<b>INSTALAÇÕES HIDRAULICAS</b>		
1.4.4.1	Assentamento de lavatório	un	1
1.4.4.2	instalação de torneira pressurizada para lavatório perflex 10743310 M BAIXO DN15	un	1
1.4.4.3	SIFÃO DO TIPO GARRAFA EM METAL CROMADO 1 X 1.1/2 - INSTALAÇÃO. AF_01/2020	UN	1
1.4.4.4	Instalação de engate em aço inox (ligação flexível), DECA 4607C, 30 cm ou similar	un	1
1.4.4.5	PONTO DE CONSUMO TERMINAL DE ÁGUA FRIA (SUBRAMAL) COM TUBULAÇÃO DE PVC, DN 25 MM, INSTALADO EM RAMAL DE ÁGUA, INCLUSOS RASGO E CHUMBAMENTO EM ALVENARIA. AF_12/2014	UN	1
1.4.4.6	Ponto de esgoto com tubo de pvc rígido soldável de Ø 40 mm (lavatórios, mictórios, ralos sifonados, etc...)	un	1
<b>1.5</b>	<b>CONFORTO MEDICO</b>		
<b>1.5.1</b>	<b>SERVIÇO PRELIMINAR</b>		
1.5.1.1	RASGOS EM DRY WALL	m	27
<b>1.5.2</b>	<b>PAREDES E DIVISÓRIAS</b>		
1.5.2.1	PAREDE COM PLACAS DE GESSO ACARTONADO (DRYWALL), PARA USO INTERNO COM DUAS FACES DUPLAS E ESTRUTURA METÁLICA COM GUIAS DUPLAS, SEM VÃOS. AF_06/2017	m²	20,85
1.5.2.2	RASGO EM ALVENARIA PARA ELETRODUTOS COM DIAMETROS MENORES OU IGUAIS A 40 MM. AF_05/2015	M	8,1
<b>1.5.3</b>	<b>ACABAMENTOS E REVESTIMENTOS</b>		
1.5.3.1	APLICAÇÃO DE FUNDO SELADOR ACRÍLICO EM PAREDES, UMA DEMÃO. AF_06/2014	m²	20,85
1.5.3.2	APLICAÇÃO E LIXAMENTO DE MASSA LÁTEX EM PAREDES, DUAS DEMÃOS. AF_06/2014	m²	22,85
1.5.3.3	APLICAÇÃO MANUAL DE PINTURA COM TINTA LÁTEX ACRÍLICA EM PAREDES, DUAS DEMÃOS. AF_06/2014	m²	53,68
1.5.3.4	PISO VINÍLICO EM MANTA HOMOGÊNEO, LINHA AFINITY MATTE GREY, COM RODAPÉ DE 10 CM	m²	6,95
<b>1.5.5</b>	<b>ESQUADRIA</b>		
1.5.5.1	KIT DE PORTA-PRONTA DE MADEIRA EM ACABAMENTO MELAMÍNICO BRANCO, FOLHA LEVE OU MÉDIA, E BATENTE METÁLICO, 80X210CM, FIXAÇÃO COM ARGAMASSA - FORNECIMENTO E INSTALAÇÃO. AF_12/2019	UN	1
<b>1.6</b>	<b>SANITÁRIO MASCULINO</b>		
<b>1.6.1</b>	<b>SERVIÇO PRELIMINAR</b>		
1.6.1.1	DEMOLIÇÃO DE REVESTIMENTO CERÂMICO, DE FORMA MANUAL, SEM REAPROVEITAMENTO. AF_12/2017	m²	8,76
1.6.1.2	Demolição de piso cerâmico	m²	3,15
1.6.1.3	Demolição de contrapiso	m²	3,15
1.6.1.4	RASGOS EM DRY WALL	m	6
<b>1.6.2</b>	<b>ACABAMENTOS E REVESTIMENTOS</b>		
1.6.2.1	Tratamento de fissuras com argamassa de cimento e areia traço 1:3 com aditivo branco ou similar (com abertura de até 3mm) Rev 01_09/2022	m	3
1.6.2.2	REVESTIMENTO CERÂMICO PARA PAREDES INTERNAS COM PLACAS TIPO ESMALTADA EXTRA DE DIMENSÕES 33X58 CM APLICADAS EM AMBIENTES DE ÁREA MENOR QUE 5 M² NA ALTURA INTEIRA DAS PAREDES. AF_06/2014	m²	8,76
1.6.2.3	Rejuntamento de revestimentos cerâmicos 33cm x 58cm - Rev 01_05/2022	m²	8,76
<b>1.6.3</b>	<b>PISO</b>		
1.6.3.1	IMPERMEABILIZAÇÃO DE PISO COM ARGAMASSA DE CIMENTO E AREIA, COM ADITIVO IMPERMEABILIZANTE, E = 2CM. AF_06/2018	m²	3,15
1.6.3.2	ARGAMASSA TRAÇO 1:3 (EM VOLUME DE CIMENTO E AREIA MÉDIA ÚMIDA) PARA CONTRAPISO, PREPARO MANUAL. AF_08/2019	m³	0,32
1.6.3.3	REVESTIMENTO CERÂMICO PARA PISO COM PLACAS TIPO ESMALTADA EXTRA DE DIMENSÕES 45X54 CM APLICADA EM AMBIENTES DE ÁREA MENOR QUE 5 M2. AF_06/2014	m²	3,15
<b>1.6.4</b>	<b>PAREDE</b>		
1.6.4.1	INSTALAÇÃO DE REFORÇO METÁLICO EM PAREDE DRYWALL. AF_06/2017	M	6
1.6.4.2	PAREDE COM PLACAS DE GESSO ACARTONADO (DRYWALL), PARA USO INTERNO, COM UMA FACE SIMPLES E ESTRUTURA METÁLICA COM GUIAS SIMPLES, COM VÃOS. AF_06/2017_PS	m²	0,9





<b>1.7</b>	<b>DML</b>		
<b>1.7.1</b>	<b>SERVIÇO PRELIMINAR</b>		
1.7.1.1	DEMOLIÇÃO DE REVESTIMENTO CERÂMICO, DE FORMA MANUAL, SEM REAPROVEITAMENTO. AF 12/2017	m <sup>2</sup>	8,76
1.7.1.2	Demolição de piso cerâmico	m <sup>2</sup>	3,15
1.7.1.3	Demolição de contrapiso	m <sup>2</sup>	3,15
1.7.1.4	RASGOS EM DRY WALL	m	6
<b>1.7.2</b>	<b>ACABAMENTOS E REVESTIMENTOS</b>		
1.7.2.1	Tratamento de fissuras com argamassa de cimento e areia traço 1:3 com aditivo branco ou similar (com abertura de até 3mm) Rev 01_09/2022	m	3
1.7.2.2	REVESTIMENTO CERÂMICO PARA PAREDES INTERNAS COM PLACAS TIPO ESMALTADA EXTRA DE DIMENSÕES 33X58 CM APLICADAS EM AMBIENTES DE ÁREA MENOR QUE 5 M <sup>2</sup> NA ALTURA INTEIRA DAS PAREDES. AF 06/2014	m <sup>2</sup>	8,76
1.7.2.3	Rejuntamento de revestimentos cerâmicos 33cm x 58cm - Rev 01_05/2022	m <sup>2</sup>	8,76
<b>1.7.3</b>	<b>PISO</b>		
1.7.3.1	IMPERMEABILIZAÇÃO DE PISO COM ARGAMASSA DE CIMENTO E AREIA, COM ADITIVO IMPERMEABILIZANTE, E = 2CM. AF_06/2018	m <sup>2</sup>	3,15
1.7.3.2	ARGAMASSA TRAÇO 1:3 (EM VOLUME DE CIMENTO E AREIA MÉDIA ÚMIDA) PARA CONTRAPISO, PREPARO MANUAL. AF_08/2019	m <sup>3</sup>	0,32
1.7.3.3	REVESTIMENTO CERÂMICO PARA PISO COM PLACAS TIPO ESMALTADA EXTRA DE DIMENSÕES 45X45 CM APLICADA EM AMBIENTES DE ÁREA MENOR QUE 5 M <sup>2</sup> . AF 06/2014	m <sup>2</sup>	3,15
<b>1.7.4</b>	<b>PAREDE</b>		
1.7.4.1	INSTALAÇÃO DE REFORÇO METÁLICO EM PAREDE DRYWALL. AF_06/2017	M	6
1.7.4.2	PAREDE COM PLACAS DE GESSO ACARTONADO (DRYWALL), PARA USO INTERNO, COM UMA FACE SIMPLES E ESTRUTURA METÁLICA COM GUIAS SIMPLES, COM VÃOS. AF_06/2017_PS	m <sup>2</sup>	0,9
<b>1.8</b>	<b>COPA</b>		
<b>1.8.1</b>	<b>SERVIÇO PRELIMINAR</b>		
1.8.1.1	Demolição de piso cerâmico	m <sup>2</sup>	1
1.8.1.2	Demolição de contrapiso	m <sup>2</sup>	0,5
<b>1.8.2</b>	<b>PISO</b>		
1.8.2.1	IMPERMEABILIZAÇÃO DE PISO COM ARGAMASSA DE CIMENTO E AREIA, COM ADITIVO IMPERMEABILIZANTE, E = 2CM. AF_06/2018	m <sup>2</sup>	0,5
1.8.2.2	ARGAMASSA TRAÇO 1:3 (EM VOLUME DE CIMENTO E AREIA MÉDIA ÚMIDA) PARA CONTRAPISO, PREPARO MANUAL. AF_08/2019	m <sup>3</sup>	0,05
<b>1.8.3</b>	<b>INSTALAÇÃO HIDROSSANITÁRIA</b>		
1.8.3.1	TAMPONAMENTO DE PONTO DE ESGOTO	UN	1
<b>1.9</b>	<b>INSTALAÇÕES ELÉTRICAS E LÓGICA</b>		
1.9.1	COMPOSIÇÃO PARAMÉTRICA DE PONTO ELÉTRICO DE TOMADA DE USO ESPECÍFICO 2P+T (20A/250V) EM EDIFÍCIO RESIDENCIAL COM ELETRODUTO EMBUTIDO EM RASGOS NAS PAREDES, INCLUSO TOMADA, ELETRODUTO, CABO, RASGO, QUEBRA E CHUMBAMENTO (EXCETO CHUVEIRO). AF 11/2022	UN	69
1.9.2	QUADRO DE DISTRIBUIÇÃO DE ENERGIA EM CHAPA DE AÇO GALVANIZADO, DE SOBREPOR, COM BARRAMENTO TRIFÁSICO, PARA 18 DISJUNTORES DIN 100A - FORNECIMENTO E INSTALAÇÃO. AF_10/2020	UN	1
1.9.3	Análise de carregamento do quadro elétrico	UN	1
1.9.4	Projeto elétrico	UN	1
1.9.5	CABO COAXIAL RG11 95% - FORNECIMENTO E INSTALAÇÃO. AF_11/2019	M	1
1.9.6	INSTALAÇÃO DE UM PONTO DE LOGICA (CAT 6)	UND	5
<b>1.10</b>	<b>SERVIÇO GERAIS</b>		
1.10.1	Proteção de piso com salva piso	m <sup>2</sup>	68,74
1.10.2	Tapume em chapa compensada naval 1,60 x 2,20 m, esp. = 15 mm (1 uso) - Rev 02	m <sup>2</sup>	40,05
1.10.3	EMISSÃO DE ART	UND	1
1.10.4	Locação de caixa coletora de entulho capacidade 5 m <sup>3</sup>	un	2
1.10.5	TRANSPORTE HORIZONTAL MANUAL, DE SACOS DE 30 KG (UNIDADE: KGXKM). AF 07/2019	KGXKM	750
1.10.6	Coleta e carga manuais de entulho	m <sup>3</sup>	10
1.10.8	Sanitização Com Polybac PQ 60	M <sup>2</sup>	68,74



## ANEXO 2

SANTA CASA DE MISERICÓRDIA  
HOSPITAL MUNICIPAL DE SALVADOR  
PROJETO DE ARQUITETURA

# UTI PEDIÁTRICA

Caderno de Especificações: Arquitetura

1

AMBIENTE	PISO SOLEIRAS RODAPÉ	PAREDE TETO ESQUADRIAS PORTAS	BALCÕES DIVISÓRIAS ACABAMENTOS
LEITOS COMPARTILHADOS	<ul style="list-style-type: none"><li>• <b>PISO:</b> MANTER PISO EXISTENTE (VINÍLICO);</li><li>• <b>SOLEIRA:</b> MANTER PISO EXISTENTE (SEM SOLEIRA);</li><li>• <b>RODAPÉ:</b> MANTER RODAPÉ EXISTENTE (VINÍLICO).</li></ul>	<ul style="list-style-type: none"><li>• <b>PAREDE:</b> ACRILICA/ PINTURA EM ESMALTE SINTÉTICO FOSCO, NA COR: TAPETE DE JUTA (SUVINIL);</li><li>• <b>FORRO:</b> MANTER PLACAS REMOVÍVEIS EXISTENTES (MANTER FORRO EXISTENTE);</li><li>• <b>ESQUADRIAS:</b> MANTER ESQUADRIAS EXISTENTES;</li><li>• <b>ALIZARES E ADUELAS:</b> MANTER EXISTENTES;</li><li>• <b>PORTA</b> SEMI OCA EM MDF E MADEIRA COM ACABAMENTO DE RESINA MELAMÍNICA BRANCA, COM VISOR DE VIDRO TEMPERADO 0.60x0.80m. DIMENSÕES 1.10x2.10m E 0.10x2.10m (ver detalhe em planta);</li><li>• <b>FECHADURA</b> DO TIPO ALAVANCA MODELO: ACCESS H9 . FABRICANTE: IMAB.</li></ul>	<ul style="list-style-type: none"><li>• <b>CANTONEIRA</b> EM PVC 3 CM NA COR BEGE CAMELO (LM BROTHERS OU SIMILAR);</li><li>• <b>CORTINA HOSPITALAR</b>, MODELO TRILHO (FIXAÇÃO NO FORRO REMOVÍVEL), ACABAMENTO BEGE CAMELO MARCA (LM BROTHERS OU SIMILAR);</li><li>• SUBSTITUIÇÃO DE <b>TORNEIRA</b> EXISTENTE DE PAREDE, PARA TORNEIRA PARA LAVATÓRIO DE PAREDE 1176 LINK CONFORTO CROMADO, DECA.</li></ul>

<p>LEITO ISOLADO 01</p>	<ul style="list-style-type: none"> <li>• <b>PISO:</b> MANTER PISO EXISTENTE (VINÍLICO);</li> <li>• <b>SOLEIRA:</b> MANTER PISO EXISTENTE (SEM SOLEIRA);</li> <li>• <b>RODAPÉ:</b> MANTER RODAPÉ EXISTENTE (VINÍLICO).</li> </ul>	<ul style="list-style-type: none"> <li>• <b>PAREDE:</b> ACRILICA/ PINTURA EM ESMALTE SINTÉTICO FOSCO, NA COR: TAPETE DE JUTA (SUVINIL);</li> <li>• <b>FORRO:</b> MANTER PLACAS REMOVÍVEIS (MANTER MODELO FORRO EXISTENTE);</li> <li>• <b>ESQUADRIAS:</b> MANTER ESQUADRIAS EXISTENTES;</li> <li>• <b>PORTA SEMI OCA</b> EM MDF E MADEIRA COM ACABAMENTO DE RESINA MELAMÍNICA BRANCA, COM VISOR DE VIDRO TEMPERADO 0.50x0.80m. DIMENSÕES 0.80x2.10m E 0.30x2.10m (ver detalhe em planta);</li> <li>• <b>ALIZARES E ADUELAS:</b> MANTER EXISTENTES;</li> <li>• <b>FECHADURA</b> DO TIPO ALAVANCA MODELO: ACCESS H9 . FABRICANTE: IMAB.</li> </ul>	<ul style="list-style-type: none"> <li>• <b>CANTONEIRA</b> EM PVC 3 CM NA COR BEGE CARAMELO (LM BROTHERS OU SIMILAR);</li> <li>• <b>SUBSTITUIÇÃO DE TORNEIRA</b> EXISTENTE DE MESA, PARA TORNEIRA PARA LAVATÓRIO DE MESA CONFORTO COM FECHAMENTO AUTOMÁTICO PARA LAVATÓRIO PROÁGUA DECAMATIC ECO CROMADO, CÓDIGO 1173.C.CONF.H2O.</li> </ul>
<p>LEITO ISOLADO 02</p>	<ul style="list-style-type: none"> <li>• <b>PISO:</b> MANTER PISO EXISTENTE (VINÍLICO);</li> <li>• <b>SOLEIRA:</b> MANTER PISO EXISTENTE (SEM SOLEIRA);</li> <li>• <b>RODAPÉ:</b> MANTER RODAPÉ EXISTENTE (VINÍLICO).</li> </ul>	<ul style="list-style-type: none"> <li>• <b>PAREDE:</b> ACRILICA/ PINTURA EM ESMALTE SINTÉTICO FOSCO, NA COR: TAPETE DE JUTA (SUVINIL);</li> <li>• <b>FORRO:</b> PLACAS REMOVÍVEIS (MANTER MODELO FORRO EXISTENTE);</li> <li>• <b>ESQUADRIAS:</b> MANTER ESQUADRIAS EXISTENTES;</li> <li>• <b>PORTA SEMI OCA</b> EM MDF E MADEIRA COM ACABAMENTO DE RESINA MELAMÍNICA BRANCA, COM VISOR DE VIDRO TEMPERADO 0.50x0.80m. DIMENSÕES 0.80x2.10m E 0.30x2.10m (ver detalhe em planta);</li> <li>• <b>ALIZARES E ADUELAS:</b> MANTER EXISTENTES;</li> <li>• <b>FECHADURA</b> DO TIPO ALAVANCA MODELO: ACCESS H9 . FABRICANTE: IMAB.</li> </ul>	<ul style="list-style-type: none"> <li>• <b>SUBSTITUIÇÃO DE TORNEIRA</b> EXISTENTE DE MESA, PARA TORNEIRA PARA LAVATÓRIO DE MESA CONFORTO COM FECHAMENTO AUTOMÁTICO PARA LAVATÓRIO PROÁGUA DECAMATIC ECO CROMADO, CÓDIGO 1173.C.CONF.H2O.</li> </ul>
		<ul style="list-style-type: none"> <li>• <b>ALIZARES E ADUELAS:</b> MANTER EXISTENTES;</li> <li>• <b>FECHADURA</b> DO TIPO ALAVANCA MODELO: ACCESS H9 . FABRICANTE: IMAB.</li> </ul>	
<p>CIRCULAÇÃO LEITOS ISOLADOS</p>	<ul style="list-style-type: none"> <li>• <b>PISO:</b> MANTER PISO EXISTENTE (VINÍLICO);</li> <li>• <b>SOLEIRA:</b> MANTER PISO EXISTENTE (SEM SOLEIRA);</li> <li>• <b>RODAPÉ:</b> MANTER RODAPÉ EXISTENTE (VINÍLICO).</li> </ul>	<ul style="list-style-type: none"> <li>• <b>PAREDE:</b> ACRILICA/ PINTURA EM ESMALTE SINTÉTICO FOSCO, NA COR: EXISTENTE (PAREDES ADJACENTES);</li> <li>• <b>FORRO:</b> MANTER PLACAS REMOVÍVEIS (MANTER MODELO FORRO EXISTENTE);</li> <li>• <b>ESQUADRIAS:</b> MANTER ESQUADRIAS EXISTENTES;</li> </ul>	<ul style="list-style-type: none"> <li>• <b>LAVATÓRIO</b> 465x340cm, LINHA GURAPARI, COR BRANCA, FABRICANTE: LOGASA;</li> <li>• <b>TORNEIRA</b> DE MESA CONFORTO COM FECHAMENTO AUTOMÁTICO PARA LAVATÓRIO PROÁGUA DECAMATIC ECO CROMADO.</li> <li>• <b>SIFÃO</b> RÍGIDO;</li> <li>• <b>REVESTIMENTO CERÂMICO</b> LOCALIZADO ATRÁS DOS LAVATÓRIOS - CERÂMICA, 33X58 CM, CLASSIC BRANCO, NA COR BRANCA, FABRICANTE BIANCOGRES E TINTA ACRÍLICA ATÉ O FORRO (PADRÃO HOSPITAL);</li> <li>• <b>BATE MACA</b> MODELO CORRIMÃO, CINZA CLARO, CONFERIR COR NO LOCAL, NECESSÁRIO MESMO ACABAMENTO (ACE OU SIMILAR).</li> </ul>
<p>CONFORTO MÉDICO</p>	<ul style="list-style-type: none"> <li>• <b>PISO:</b> DETALHE DE PISO EM MANTA HOMOGÊNEA, LINHA AFINITY MATTE GREY. VER PLANTA DE PISO;</li> <li>• <b>RODAPÉ:</b> EM MANTA HOMOGÊNEA, LINHA AFINITY MATTE GREY. VER PLANTA DE PISO.</li> </ul>	<ul style="list-style-type: none"> <li>• <b>PAREDE:</b> ACRILICA/ PINTURA EM ESMALTE SINTÉTICO FOSCO, NA COR: TAPETE DE JUTA (SUVINIL) VER PLANTA DE PAREDES;</li> <li>• <b>FORRO:</b> MANTER PLACAS REMOVÍVEIS (MANTER MODELO FORRO EXISTENTE). AVALIAR IN LOCO REALOCAÇÃO DE PONTOS DE SPRINKLER E SENSOR DE INCÊNDIO;</li> <li>• <b>ESQUADRIAS:</b> MANTER ESQUADRIAS EXISTENTES;</li> <li>• <b>PORTA SEMI OCA</b> EM MDF E MADEIRA COM</li> </ul>	<p>-</p>



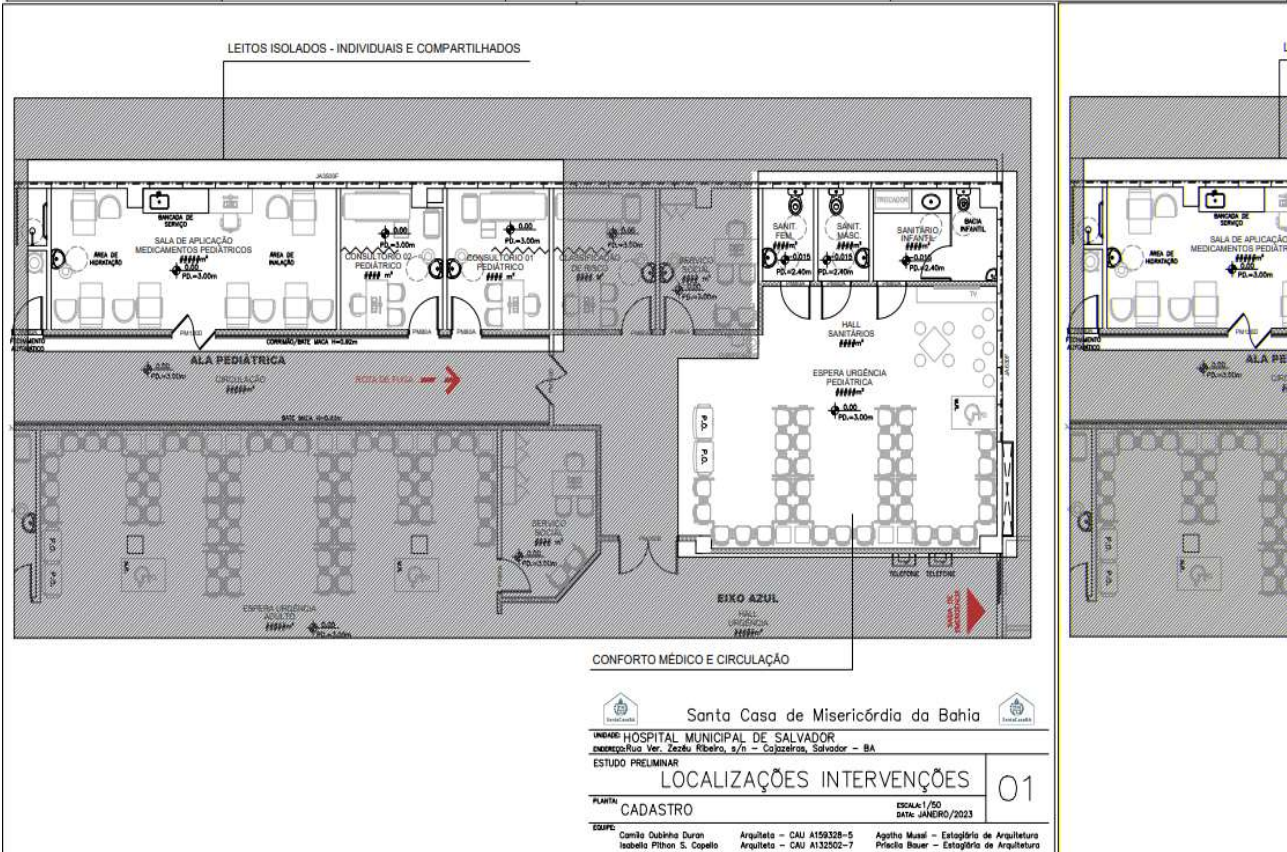

		<p>ACABAMENTO DE RESINA MELAMINICA BRANCA, DIMENSÕES 0.70x2.10m;</p> <ul style="list-style-type: none"> <li>• <b>ALIZAR E ADUELA:</b> EM MADEIRA REVESTIDOS COM PELÍCULA DE PVC BRANCA;</li> <li>• <b>FECHADURA DO TIPO ALAVANCA MODELO:</b> ACCESS H9. FABRICANTE: IMAB.</li> </ul>	
<p>CIRCULAÇÃO CONFORTO MÉDICO</p>	<ul style="list-style-type: none"> <li>• <b>PISO:</b> MANTER PISO EXISTENTE. DETALHE EM MANTA HOMOGÊNEA, LINHA AFINITY MATTE GREY. VER PLANTA DE PISO;</li> <li>• <b>RODAPÉ:</b> MANTER RODAPÉ EXISTENTE (VINÍLICO) E ACRESCENTAR DETALHE DE RODAPÉ EM PAREDE A SER CONSTRUÍDA (VER PLANTA DE PISO).</li> </ul>	<ul style="list-style-type: none"> <li>• <b>PAREDE:</b> MANTER ACABAMENTOS DE PAREDES EXISTENTES. PINTURA ACRILICA/ EM ESMALTE SINTÉTICO FOSCO, NA COR: EXISTENTE (PAREDES ADJACENTES) VER PLANTA DE PAREDES;</li> <li>• <b>FORRO:</b> MANTER PLACAS REMOVÍVEIS (MANTER MODELO FORRO EXISTENTE);</li> <li>• <b>ESQUADRIAS:</b> MANTER ESQUADRIAS EXISTENTES.</li> </ul>	

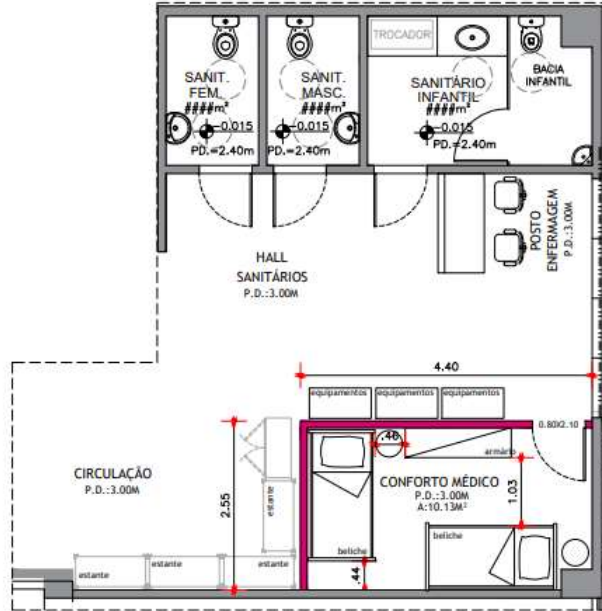



CONFORTO MÉDICO E CIRCULAÇÃO  
Escala: 1/50

Construtivo:

	Paredes Existentes
	Parede a ser construída em Drywall com tratamento acústico

Pontua-se que os Leitos Isolados e Compartilhados NÃO ATENDEM as dimensões mínimas requisitadas pela RDC 50, 2002.



Santa Casa de Misericórdia da Bahia



UNIDADE: HOSPITAL MUNICIPAL DE SALVADOR  
ENDEREÇO: Rua Ver. Zezéu Ribeiro, s/n - Cajazeiras, Salvador - BA

ESTUDO PRELIMINAR

ADAPTAÇÕES - UTI PED

PLANTA: CONFORTO MÉDICO - SERVIÇOS E CONSTRUTIVA ESCALA: 1/50  
DATA: JANEIRO/2023

02

EQUIPE: Camila Oubinho Duran Arquiteta - CAU A159328-5 Agatha Mussi - Estagiária de Arquitetura  
Isabella Pithon S. Copello Arquiteta - CAU A132502-7 Priscila Bauer - Estagiária de Arquitetura



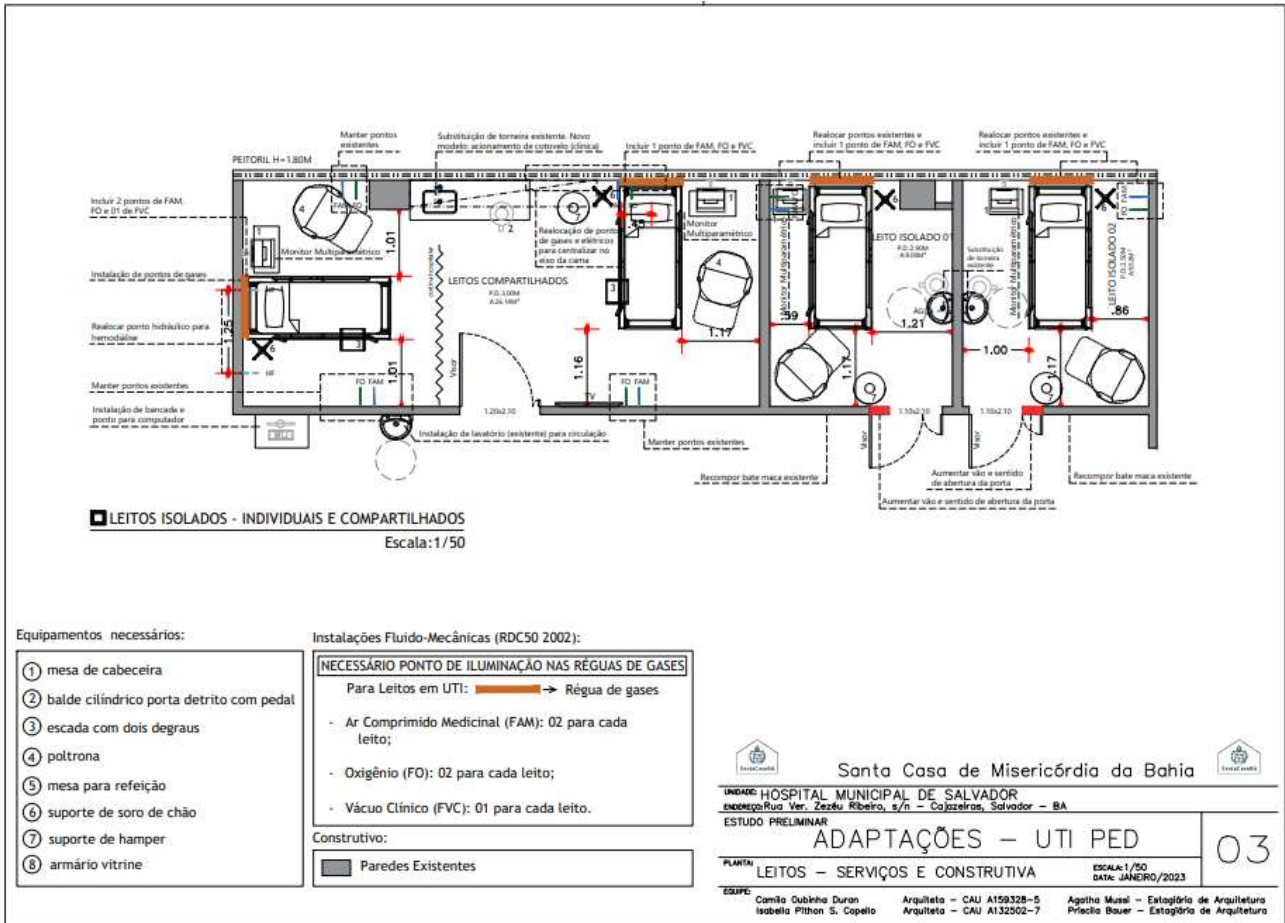

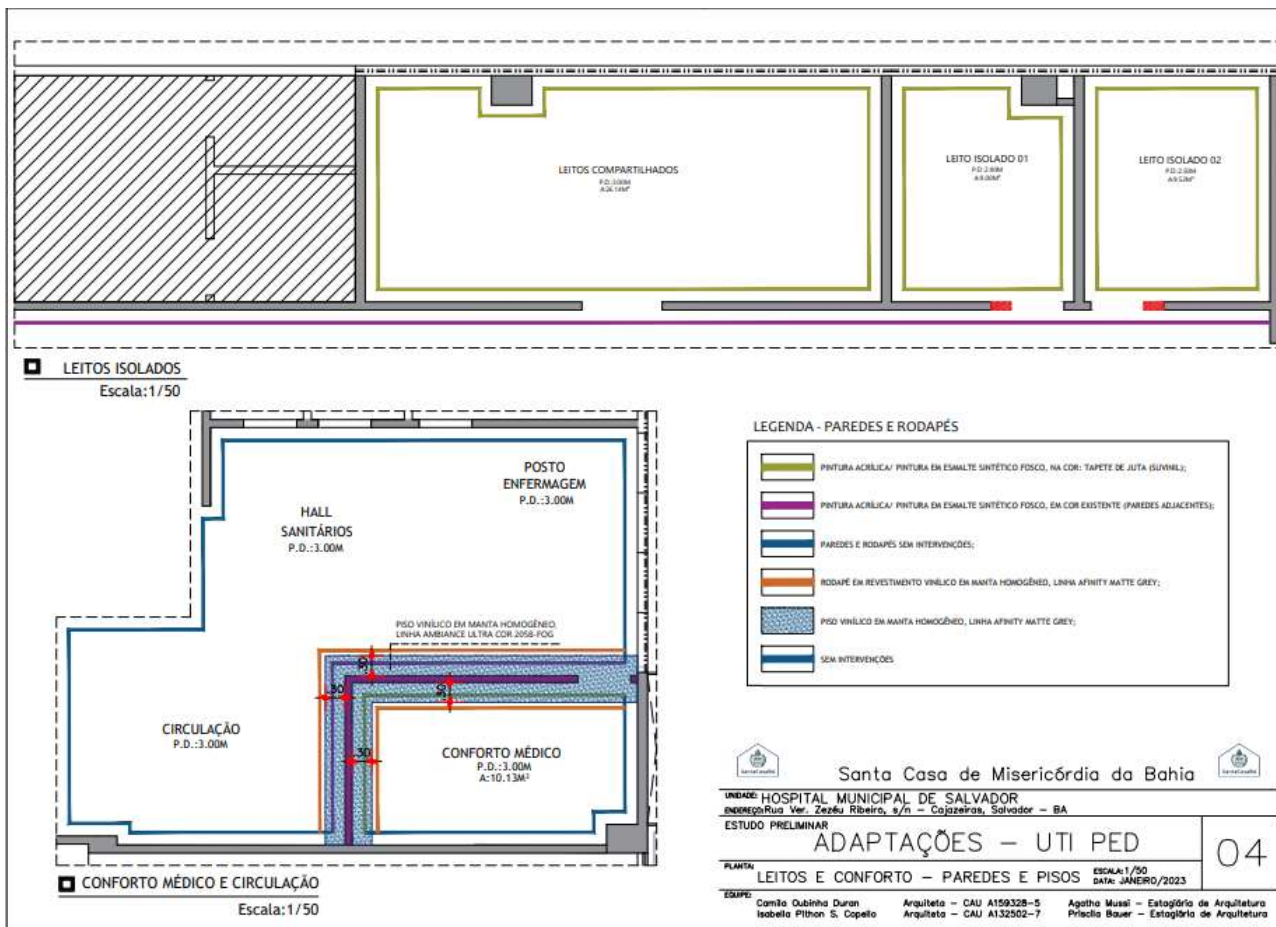

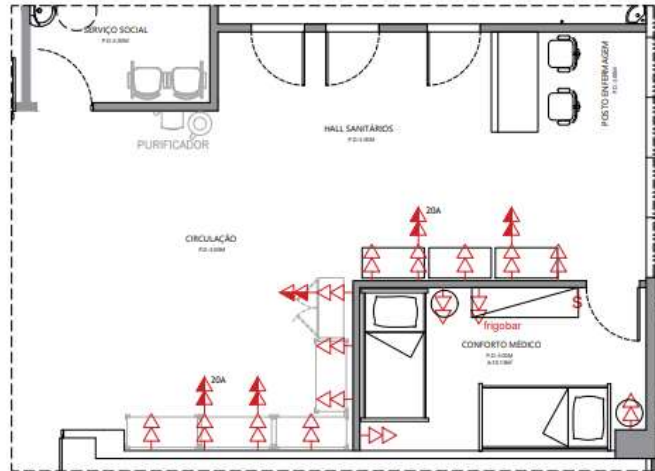









CONFORTO MÉDICO  
Escala: 1/50

LEGENDA DE PONTOS PROPOSTOS:

	INTERRUPTOR	h=1.20m
	TOMADA SIMPLES BAIXA	h=0.30m
	TOMADA DUPLA BAIXA	h=0.30m
	TOMADA SIMPLES MÉDIA	h=1.20m
	TOMADA DUPLA MÉDIA	h=1.20m
	TOMADA SIMPLES ALTA	h=2.10m
	PONTO DE LÓGICA	h=0.30m
	PONTO DE ANTENA	h=1.50m
	PONTO DE TELEFONE	h=0.30m

Avaliar possibilidade de manter os forros, a iluminação e os pisos existentes em todos os ambientes com intervenções.



Santa Casa de Misericórdia da Bahia



UNIDADE HOSPITAL MUNICIPAL DE SALVADOR  
ENDEREÇO: Rua Ver. Zezéu Ribeiro, s/n - Colzeiras, Salvador - BA

ESTUDO PRELIMINAR  
**ADAPTAÇÕES - UTI PED**

05

PLANTA: CONFORTO MÉDICO - PONTOS

ESCALA: 1/50  
DATA: JANEIRO/2023

EQUIPE: Camilla Dubinho Duran  
Isabella Pithon S. Copello  
Arquiteta - CAU A159328-5  
Arquiteta - CAU A132502-7  
Agatha Mussi - Estagiária de Arquitetura  
Priscila Bauer - Estagiária de Arquitetura

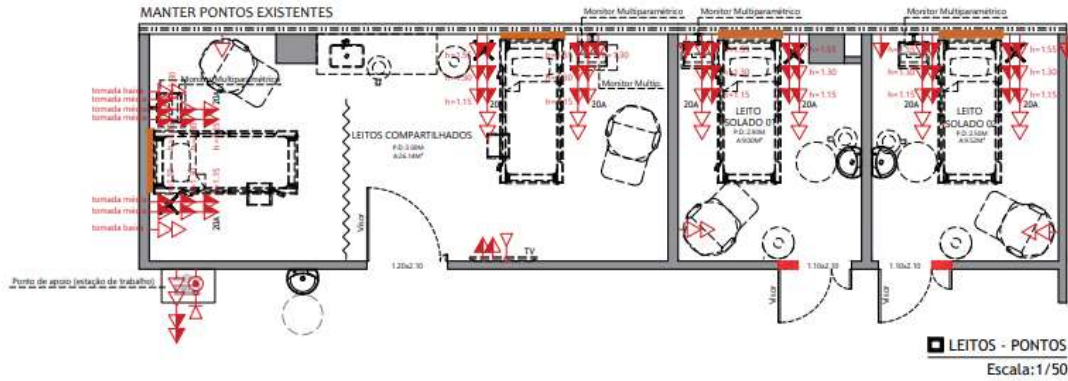

LEGENDA DE PONTOS PROPOSTOS:

	INTERRUPTOR	h=1.20m
	TOMADA SIMPLES BAIXA	h=0.30m
	TOMADA DUPLA BAIXA	h=0.30m
	TOMADA SIMPLES MÉDIA	h=1.20m
	TOMADA DUPLA MÉDIA	h=1.20m
	TOMADA SIMPLES ALTA	h=2.10m
	PONTO DE LÓGICA	h=0.30m
	PONTO DE ANTENA	h=1.80m
	PONTO DE TELEFONE	h=0.30m

Recomenda-se que cada leito possua uma média de 12 pontos de tomadas, conforme a RDC 50, 2002.

Avaliar possibilidade de manter os forros, a iluminação e os pisos existentes em todos os ambientes com intervenções.

Em cada leito, 10 tomadas de 10A e 2 de 20A.

TODAS AS TOMADAS DE 220V.



Santa Casa de Misericórdia da Bahia



UNIDADE: HOSPITAL MUNICIPAL DE SALVADOR  
ENDEREÇO: Rua Ver. Zezéu Ribeiro, s/n - Coqueiros, Salvador - BA

ESTUDO PRELIMINAR  
ADAPTAÇÕES - UTI PED

06

PLANTA  
LEITOS - PONTOS

ESCALA: 1/50  
DATA: JANEIRO/2023

EQUIPE  
Camila Dubênia Duran  
Isabella Pitton S. Capello

Arquiteta - CAU A159328-5  
Arquiteto - CAU A132502-7

Agatha Masul - Estagiária de Arquitetura  
Priscila Bauer - Estagiária de Arquitetura

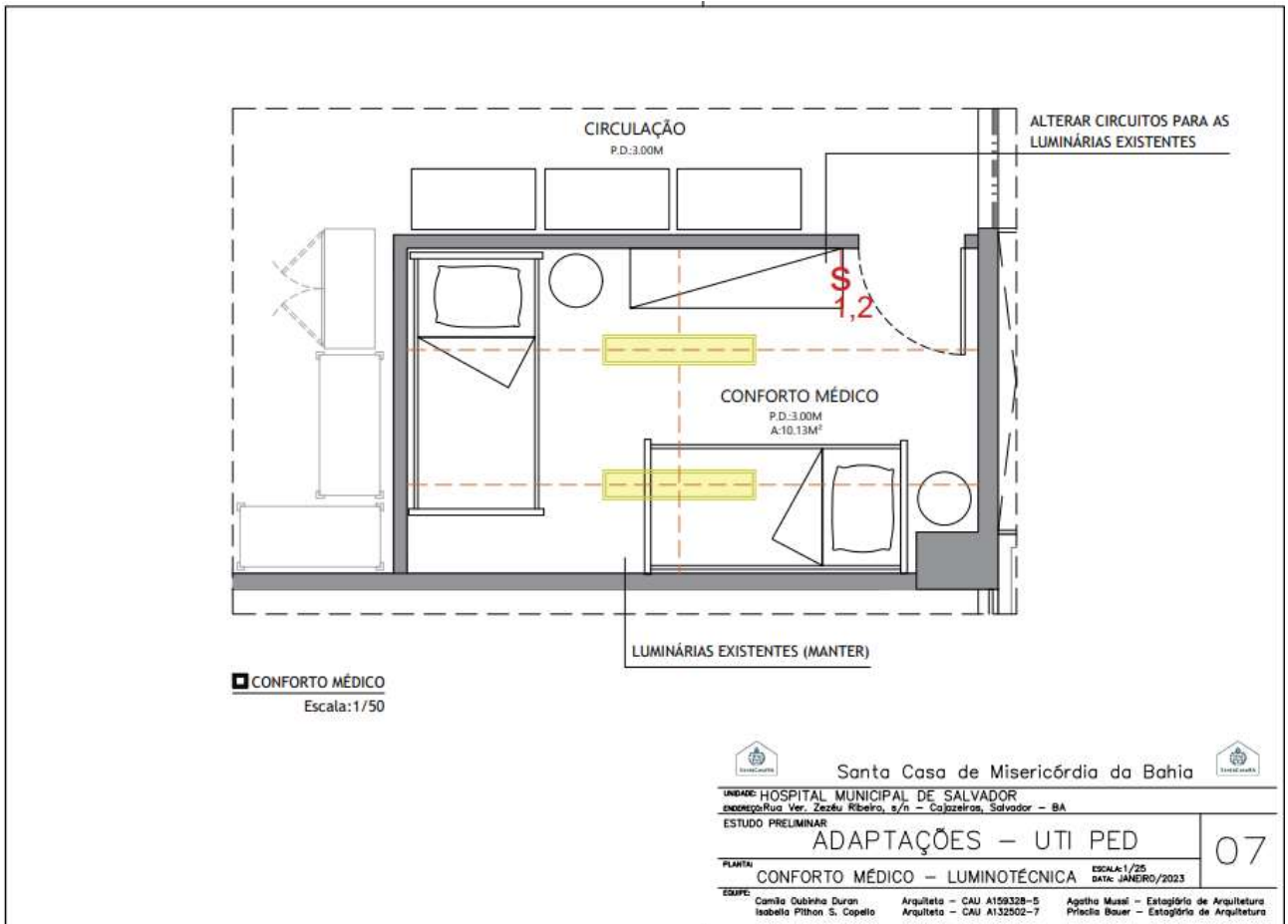



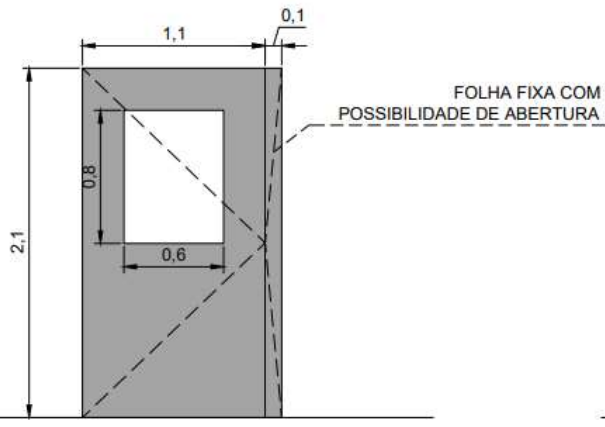

LEITOS COMPARTILHADOS  
Escala: 1/20

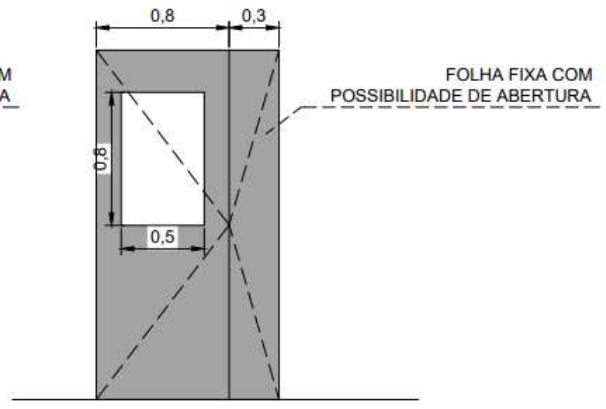

LEITOS INDIVIDUAIS (02 UNIDADES)  
Escala: 1/20

ESPECIFICAÇÕES

- **PORTA SEMI OCA** EM MDF E MADEIRA COM ACABAMENTO DE RESINA MELAMÍNICA BRANCA, COM VISOR DE VIDRO TEMPERADO 0.50x0.80m. DIMENSÕES 0.80x2.10m E 0.30x2.10m (ver detalhe em planta);
- **ALIZARES E ADUELAS:** MANTER EXISTENTES;
- **FECHADURA** DO TIPO ALAVANCA MODELO: ACESS H9 , FABRICANTE: IMAB.



Santa Casa de Misericórdia da Bahia



UNIDADE: HOSPITAL MUNICIPAL DE SALVADOR  
ENDEREÇO: Rua Ver. Zezé Ribeiro, s/n - Coqueiros, Salvador - BA

ESTUDO PRELIMINAR

ADAPTAÇÕES - UTI PED

PLANTA: PORTAS - DETALHAMENTO

ESCALA: 1/20  
DATA: JANEIRO/2023

08

EQUIPE: Camilla Dubênia Duran Arquiteta - CAU A159328-5 Agatha Mussi - Estagiária de Arquitetura  
Isabella Pinhon S. Capella Arquiteta - CAU A132502-7 Priscila Bauer - Estagiária de Arquitetura